



# KAUREC

## REIFEN SHREDDER T2000

KAUTZ RECYCLING SYSTEMS

### Speziell für Altreifen-Verwertung entwickelt!

- ✓ Einzigartiges Beschickungssystem für materialschonende Zerkleinerung
- ✓ Siebumfang 270° für maximalen Durchsatz
- ✓ Trennung von Gummi und Reifendraht in einem Schritt
- ✓ 3 Schnitt-Technik

#### Daten:

Eingangsmaterial

ganze PKW-, entwulstete LKW- und vorzerkleinerte Reifen (100x100mm)

Ausgangsmaterial

stahlfreie Gummichips < 16 mm

Anzahl Rotormesser

36 St.

Anzahl Gegenmesser

3 St.

Rotordurchmesser

650 mm

Nennleistung

2000 kg/h\*

Antriebsleistung

250 kW

Gewicht

ca. 12000 kg

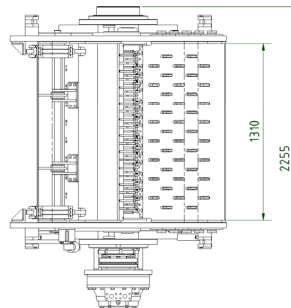
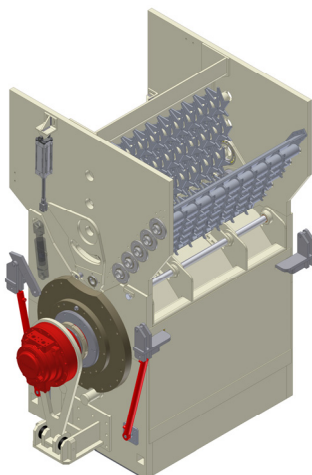
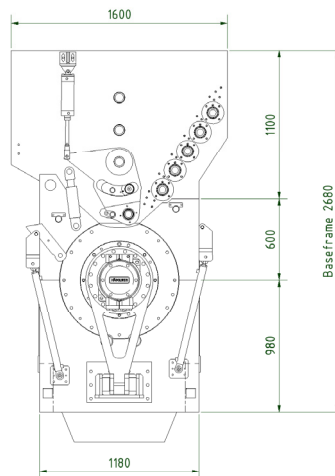
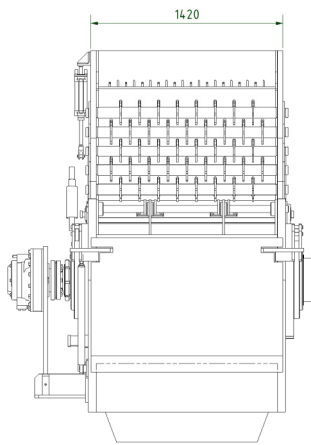

\* Je nach Eingangsmaterial



[www.kaurec.de](http://www.kaurec.de)

KAUTZ Vorrichtungsbau GmbH • Zunftstraße 20 • 77694 Kehl-Marlen • Germany  
Tel.: +49 (0) 7854 186 0 • Fax: +49 (0) 7854 186 77 • e-Mail: info@kaurec.de